

SISTEMA INFORMATIVO INFN

SOTTOSISTEMA B: GESTIONE HUMAN RESOURCES E TRATTAMENTO ECONOMICO

IL MODELLO CENTRALE DEL NUOVO SCENARIO HR-PAGHE
ASPETTI DI INTEGRAZIONE E DI ORGANIZZAZIONE

INFN SOSTITUTO DI IMPOSTA – ASPETTI ECONOMICI E ISTITUZIONALI

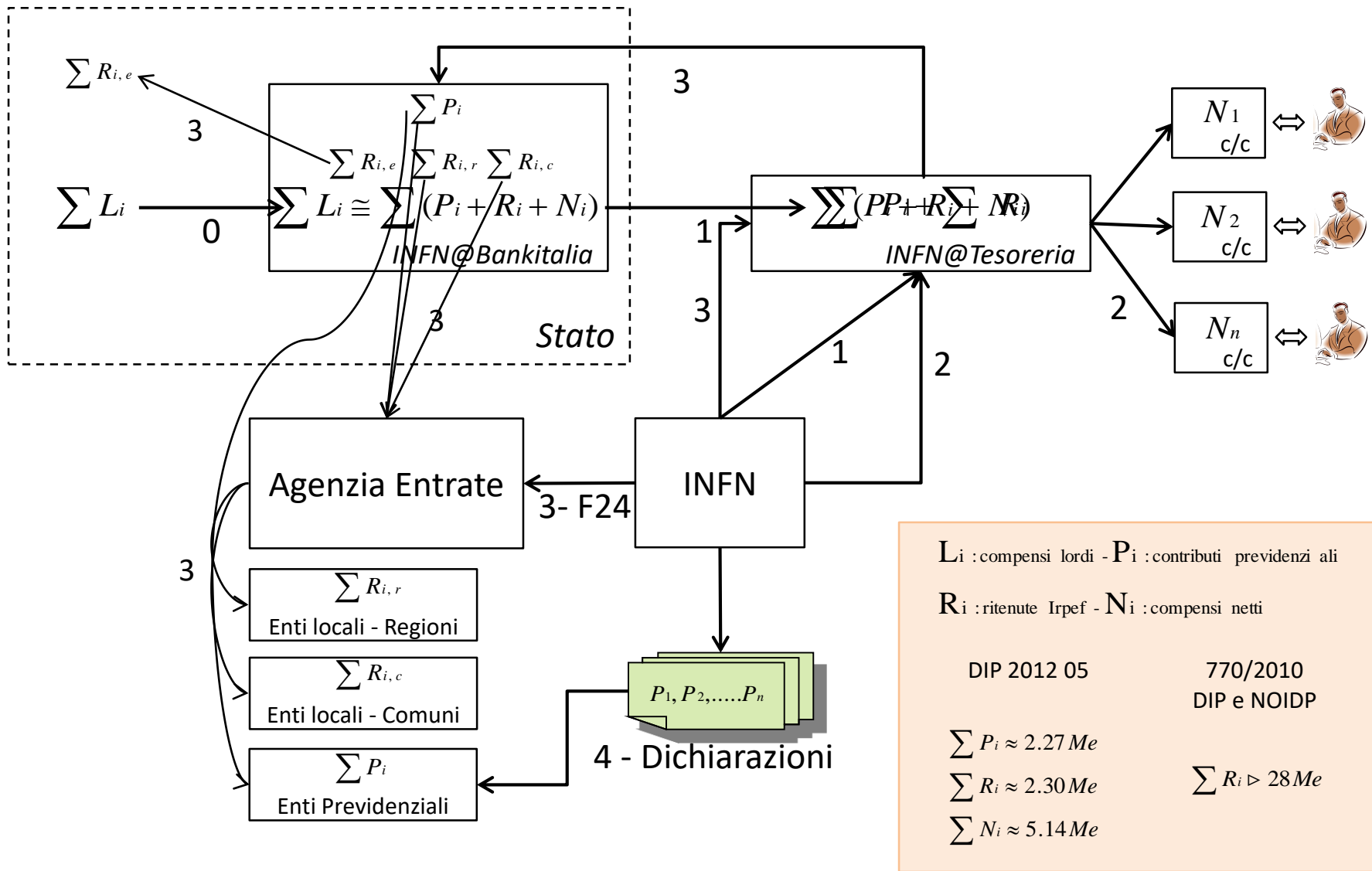

INFN SOSTITUTO DI IMPOSTA – STRUTTURA DEI SOSTITUITI

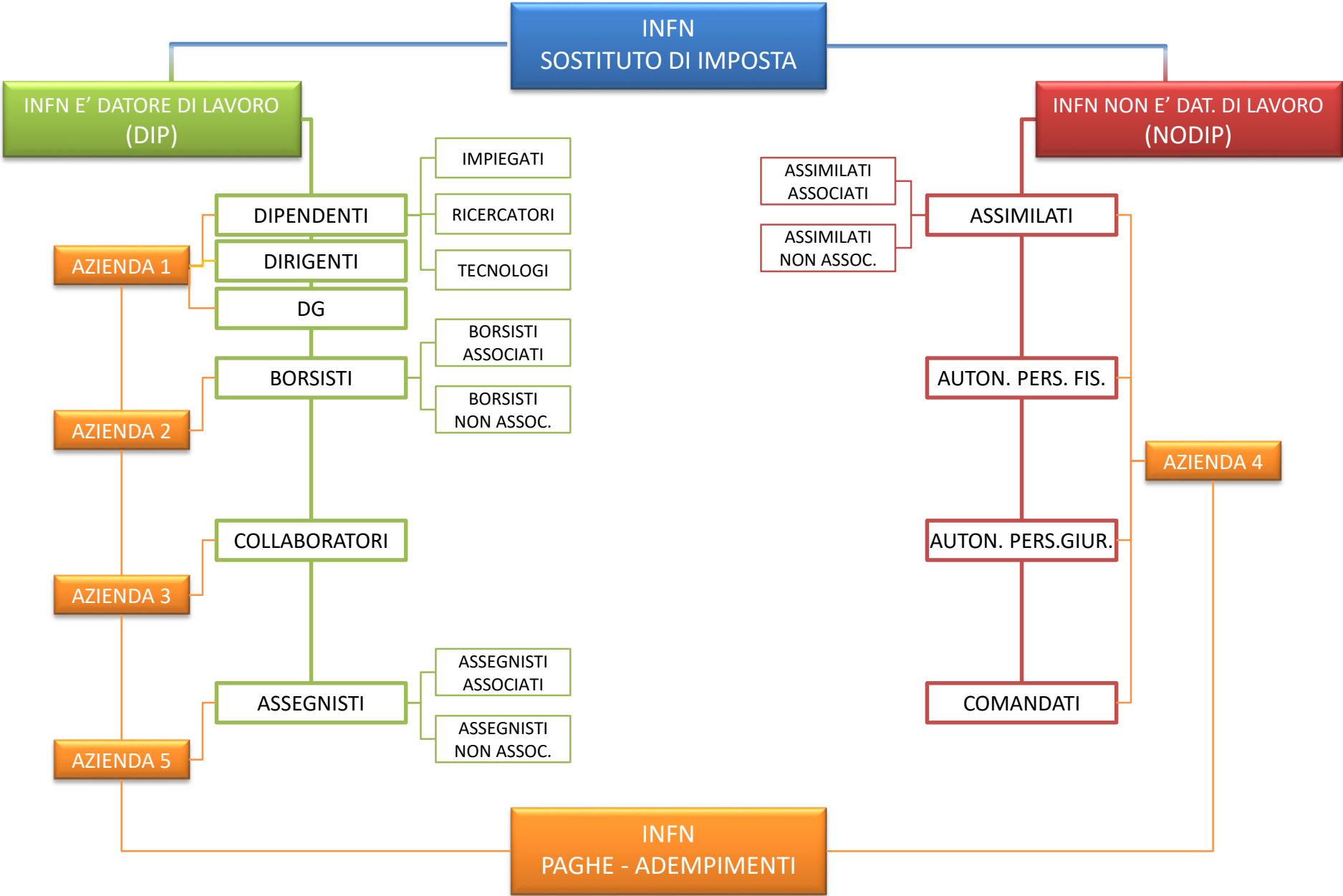

TRATTAMENTO E ADEMPIMENTO – MODELLO DEI CONTESTI DI ELABORAZIONE

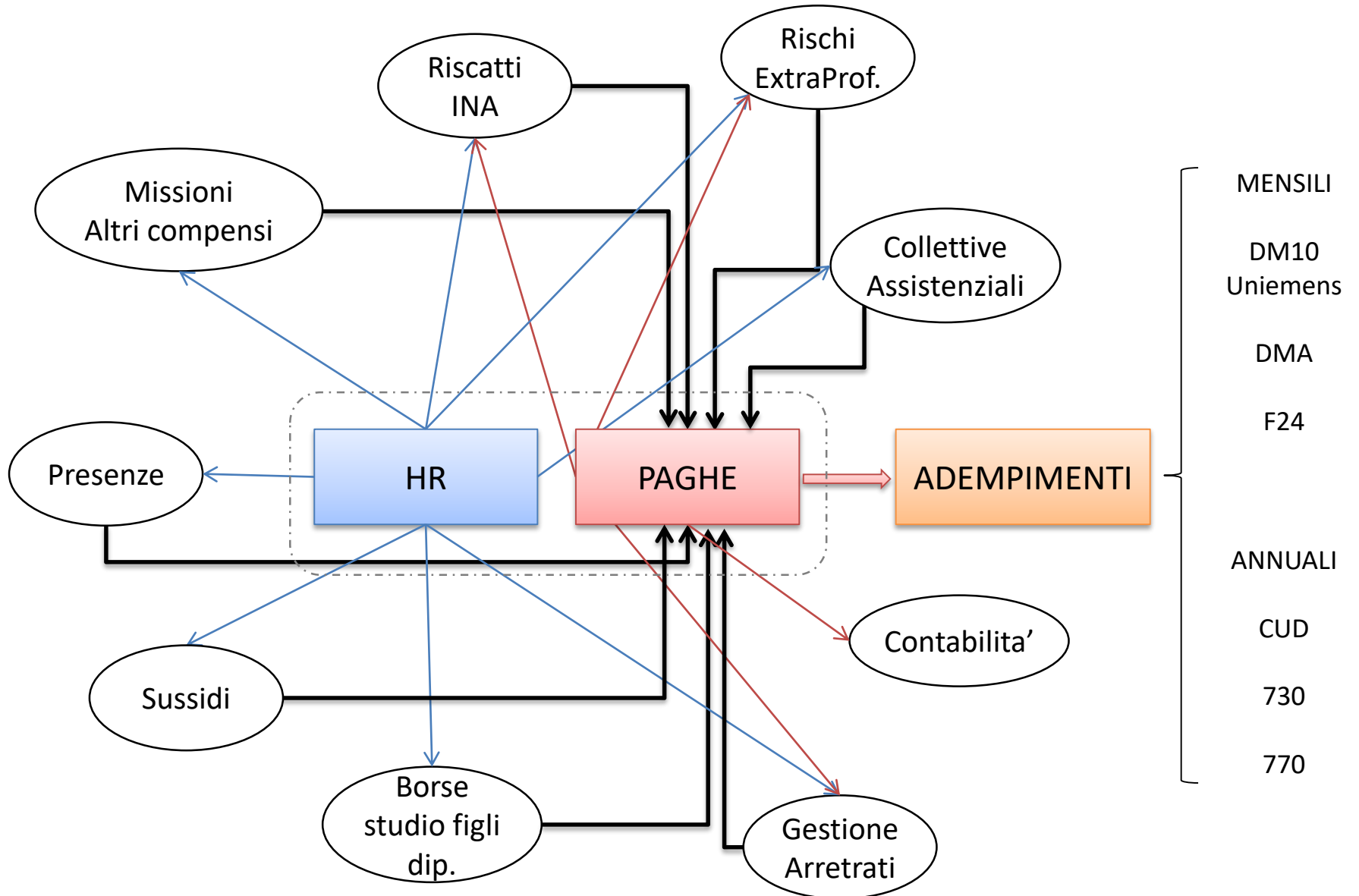

FONDAMENTI PER L'ATTUAZIONE DEL SISTEMA ERP HR - PAGHE

PRESUPPOSTI

- Integrazione delle informazioni
- Integrazione di processo

GOAL

- Condividere e trasmettere le informazioni disciplinando i ruoli autoritativi nei distinti ambienti di applicazione
- Implementare funzioni applicative da attuare nel rispetto dei modi e dei termini imposti dalle Istituzioni e dalla normativa e aderenti alle esigenze di produzione

IMPLICAZIONI

- Semantica delle informazioni
- Rispetto delle regole/logiche di trattamento e dei workflow di produzione
- Organizzazione del lavoro e partecipazione nel processo

SCENARIO TO BE HR-PAGHE – ARCHITETTURA E CONNESSIONI

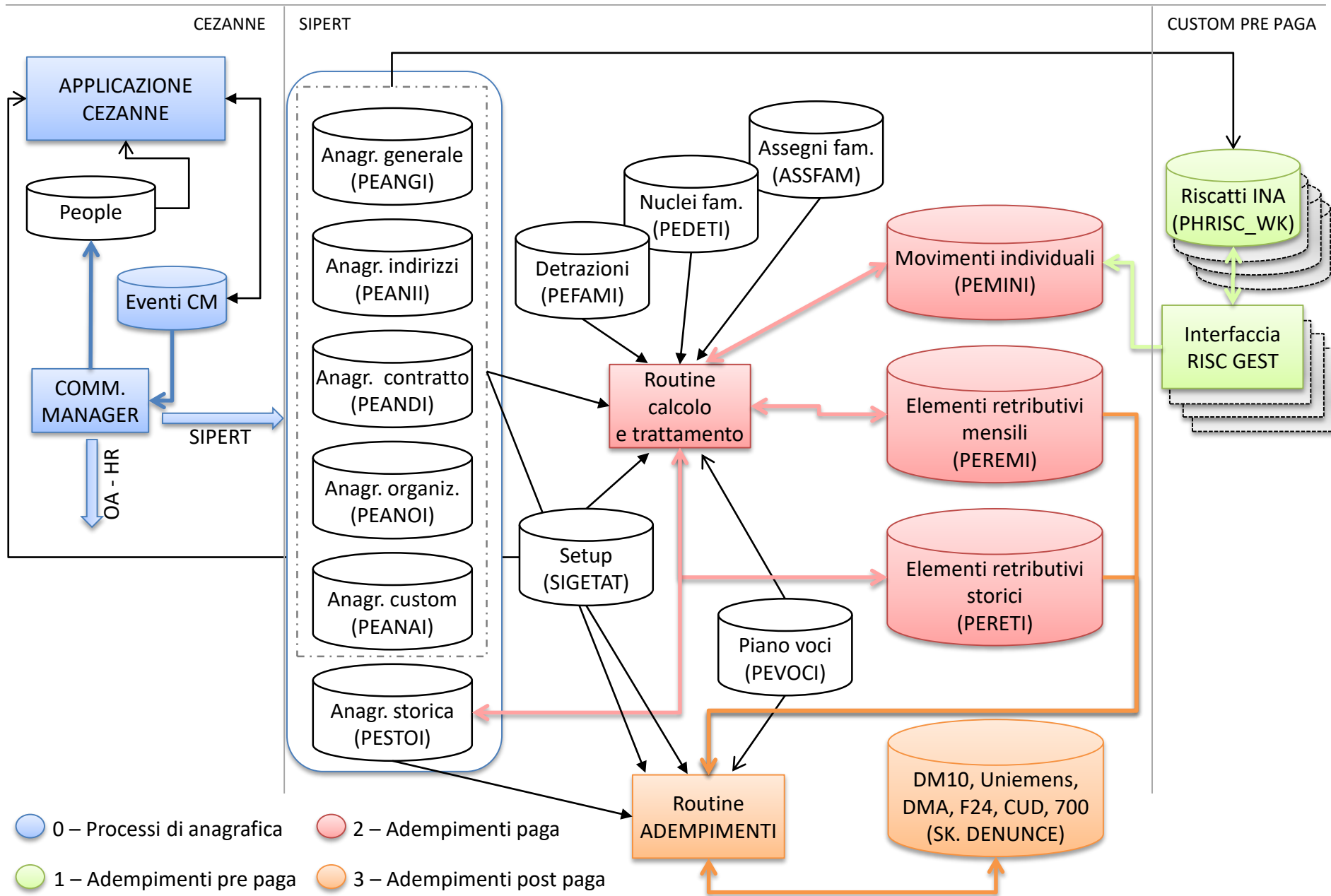

SCENARIO TO BE HR-PAGHE – ANALISI DELLE INFORMAZIONI

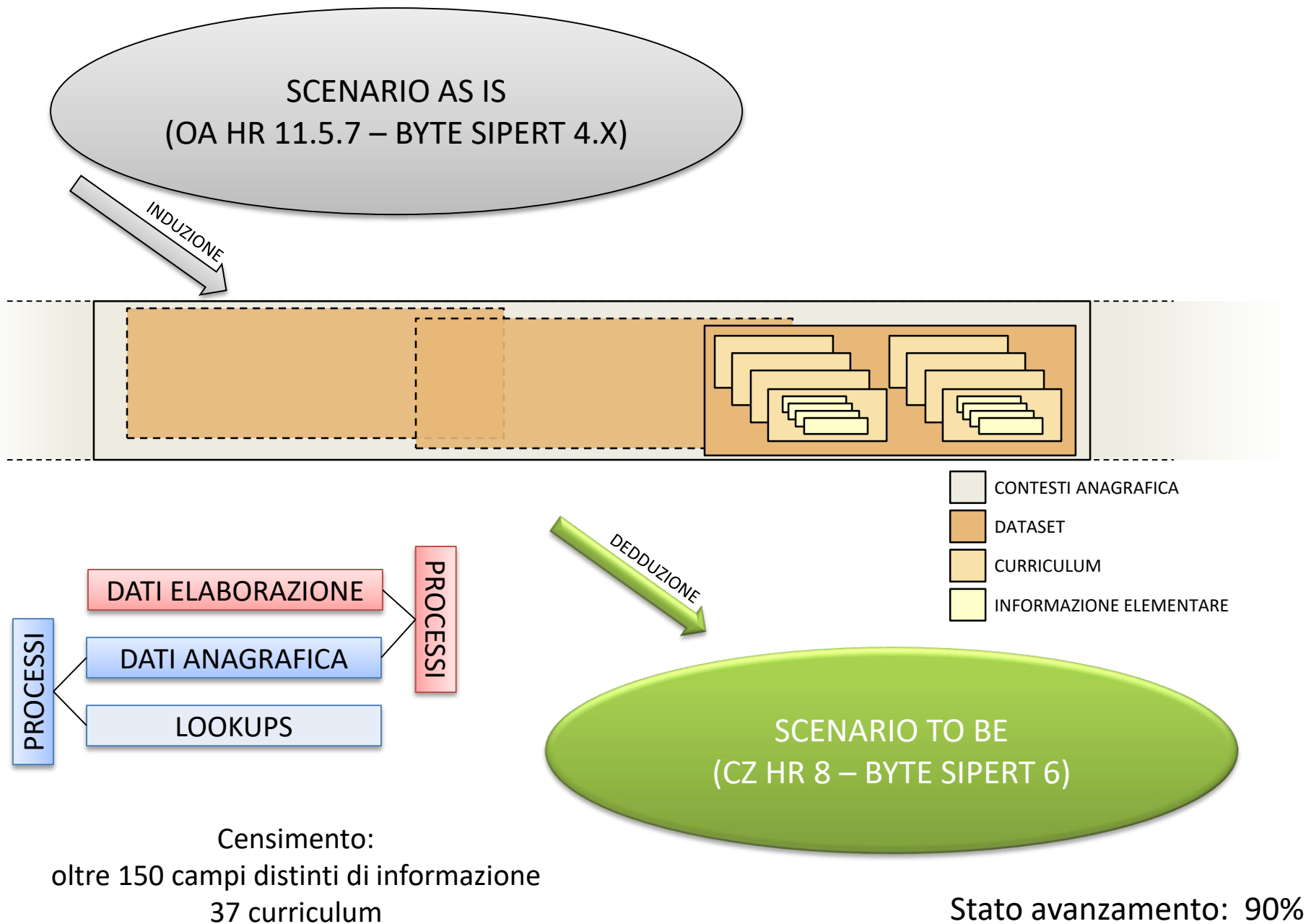

SCENARIO TO BE HR-PAGHE – ANALISI DELLE REGOLE E DEI PROCESSI

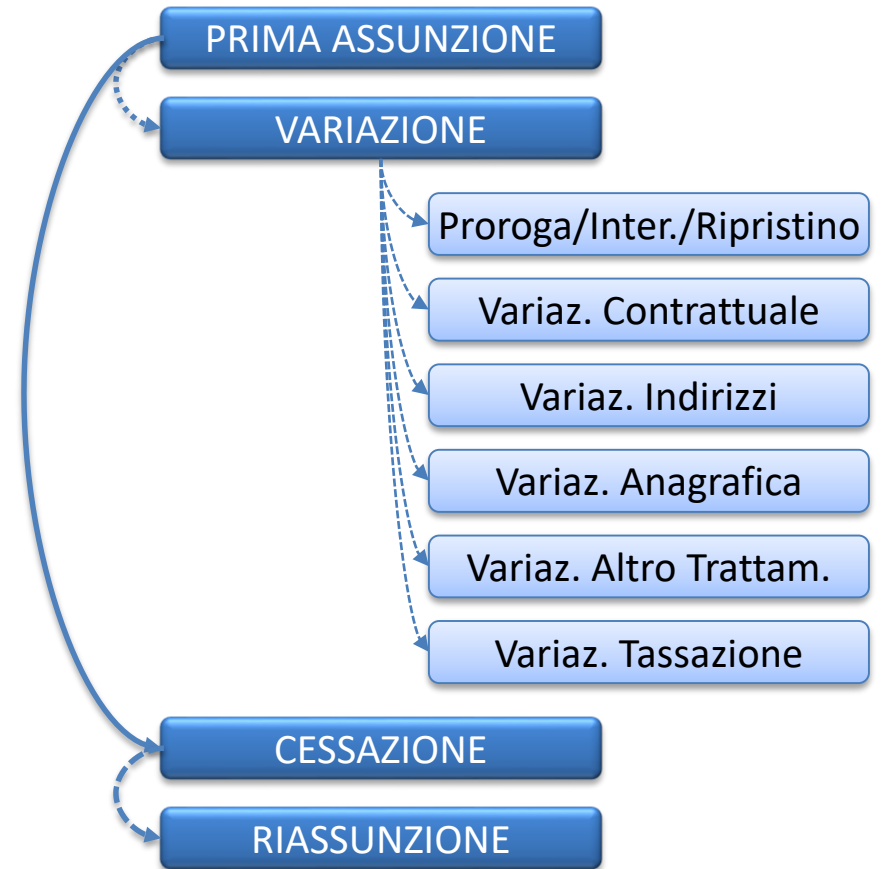
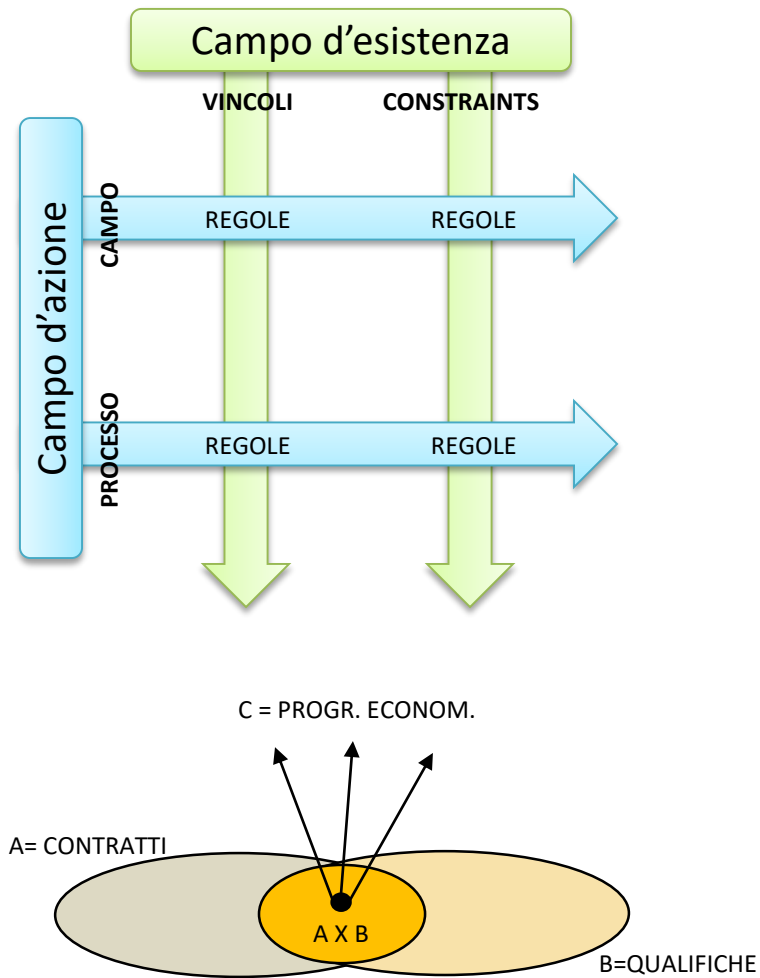

Stato avanzamento: 70%

GODIVA VS. CEZANNE IDENTITIES FLOW INFRASTRUCTURE

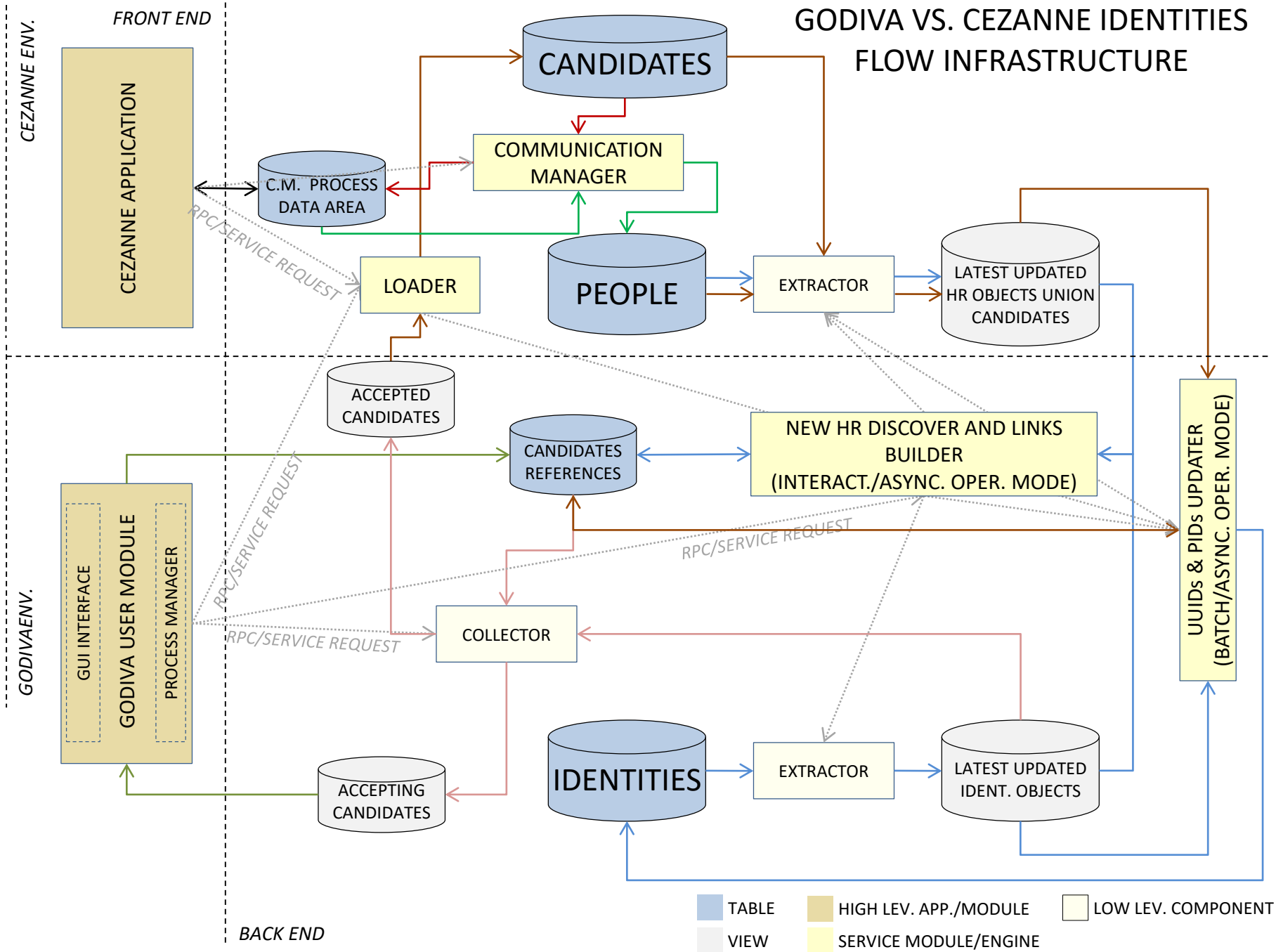

BACK END

GODIVA - CEZANNE UPDATES CHALLENGE INFRASTRUCTURE

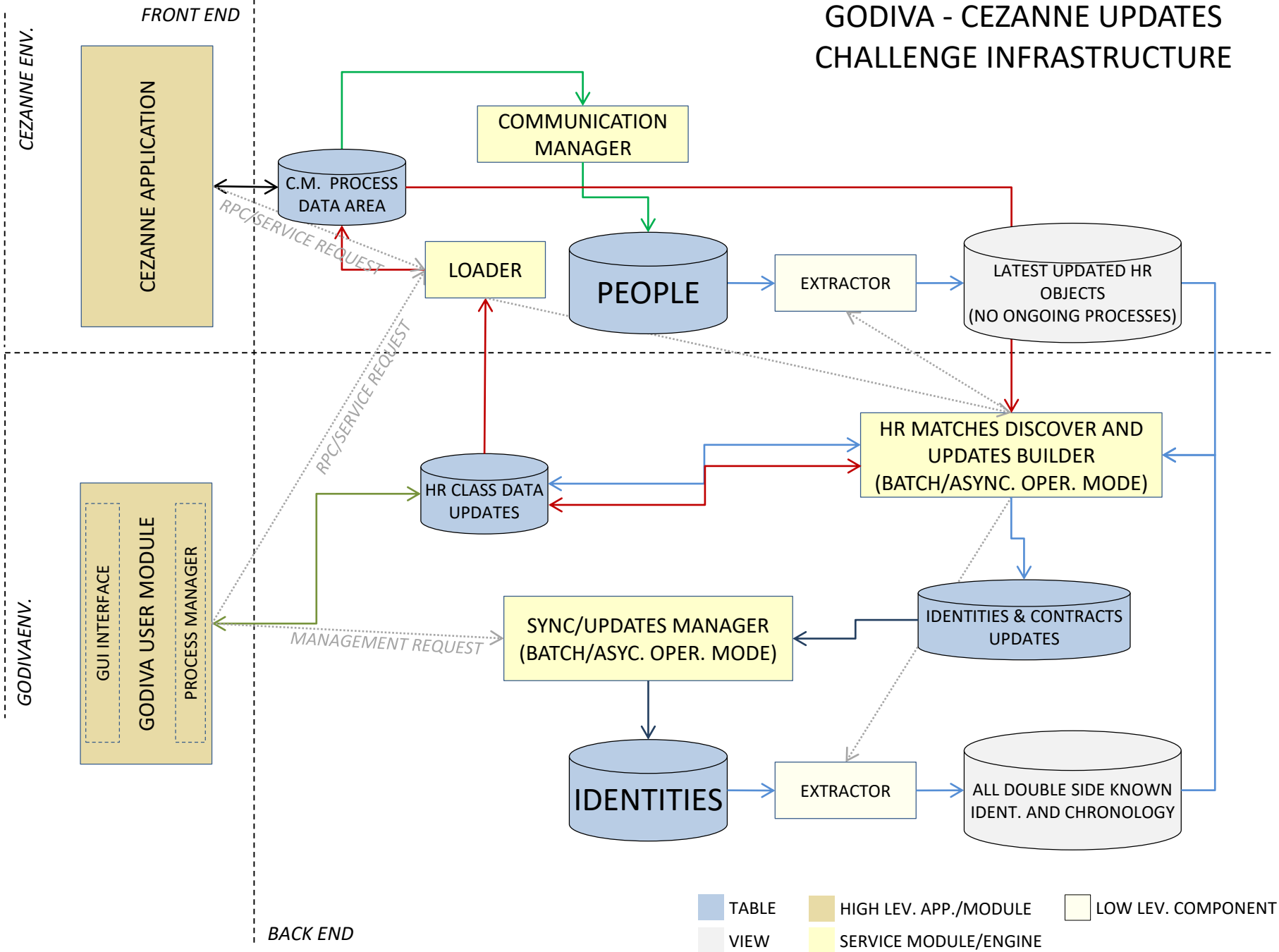

SCENARIO TO BE HR-PAGHE – ROADMAP

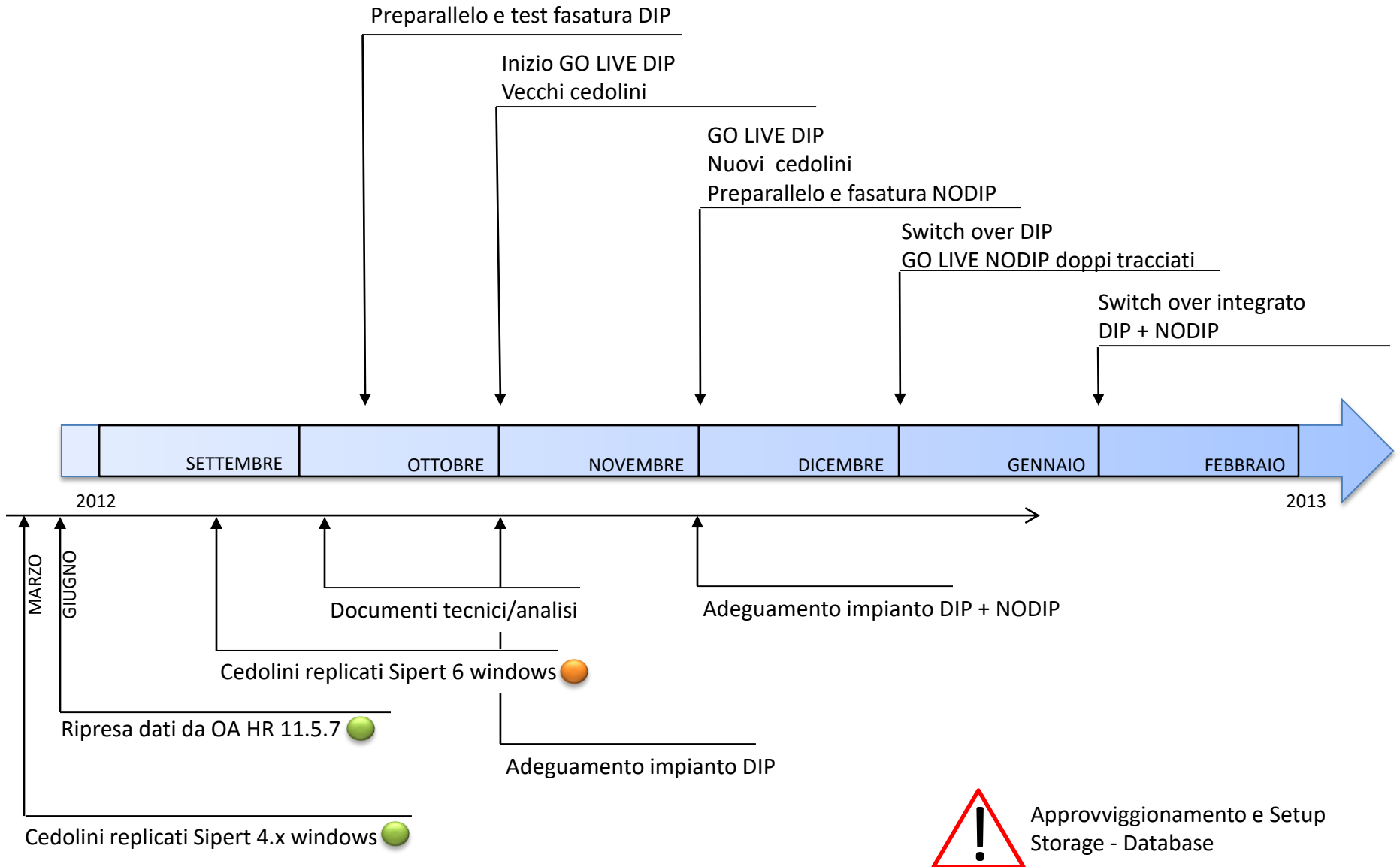

SCENARIO TO BE HR-PAGHE – PUNTI SENSIBILI E CRITICITA'

Delocalizzazione applicativa di contesti di trattamento già integrati *factory level* nel sistema paghe

Progettuale

Approvvigionamento hw e setup servizi di base (net, storage, db)

Infrastrutturale

Integrazione dei processi pre paga

Definizione e aderenza ai workflow di produzione

Implementativo

Organizzazione del lavoro nella consapevolezza dei ruoli/funzioni integrati nel processo

Manpower

Organizzativo